

## ●平成30年度の技能試験は必ずこの中から出題されます！

技能試験で出題される課題は、試験を実施している(一財)電気技術者試験センターから毎年1月に公表される「候補問題」の中から出題されます。候補問題は全部で13問あり、上期試験も下期試験も**必ずその中から出題**されます。したがって、技能試験に合格するためには、**13問の候補問題のどれが出題されても確実に作れるように**しておかなければなりません。

今年公表された候補問題は、次の13問(No.1～13)です。13問それぞれタイプが異なる候補問題ですが、どれも基本作業の組合せで作ることができます。したがって、本書の第3章で基本作業をしっかりと学習し、第4章で完成までの施工の流れをおぼえれば、どの候補問題が出題されても難しくはありません。

なお、試験時間は、すべての問題について40分の予定です。

### 候補問題 No.1～13について

1. 図記号は、原則としてJIS C 0303 : 2000に準拠している。  
また、作業に直接関係のない部分等は省略または簡略化してある。
2. ㊦は、ランプレセプタクルを示す。
3. 記載のない電線の種類は、VVF1.6とする。
4. 器具においては、端子台で代用する場合がある。

No.1

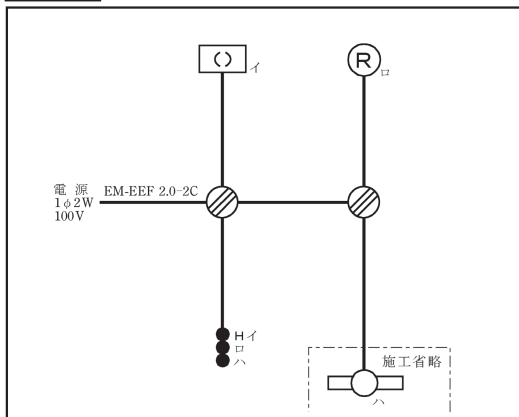

No.2

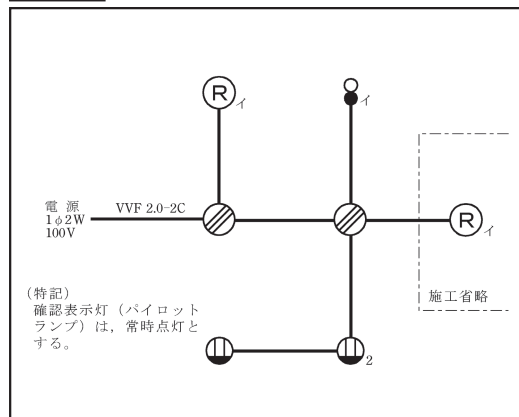

No.3

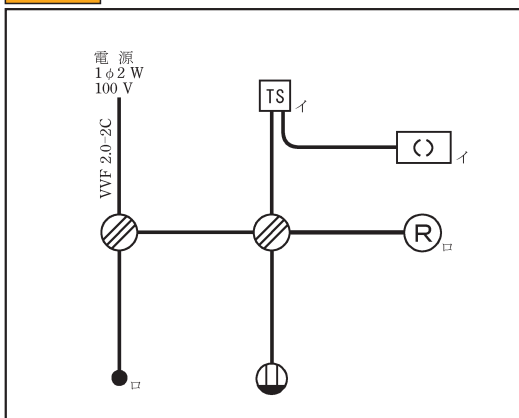

No.4

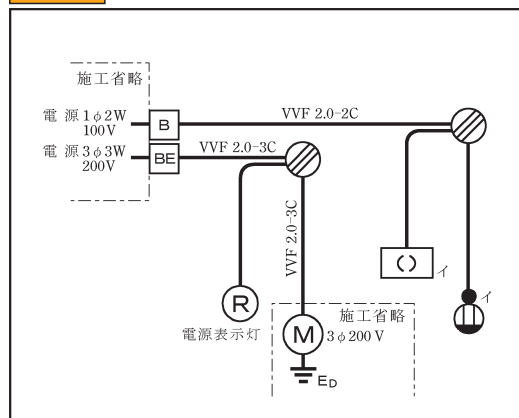

No.5

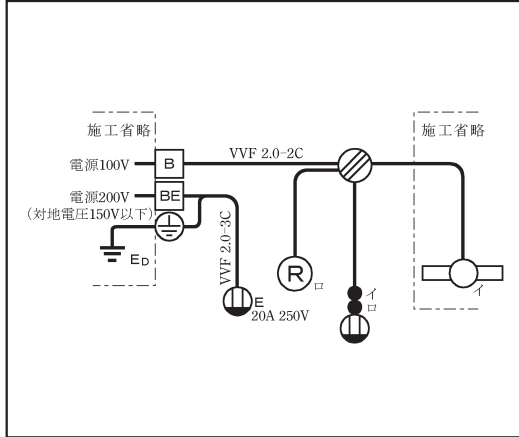

No.6

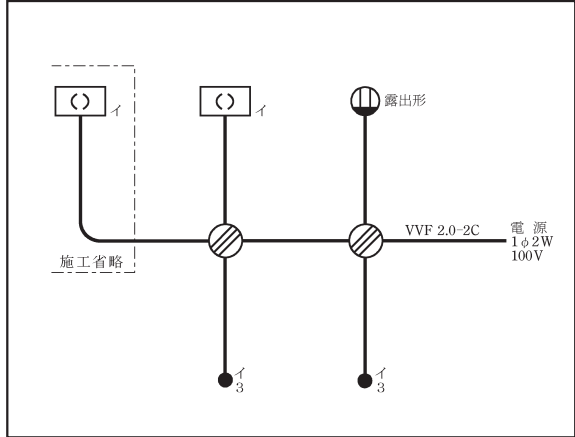

No.7

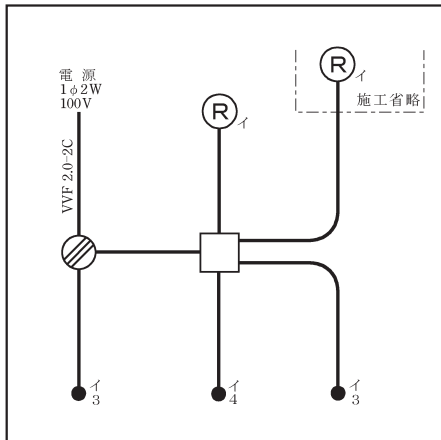

No.8

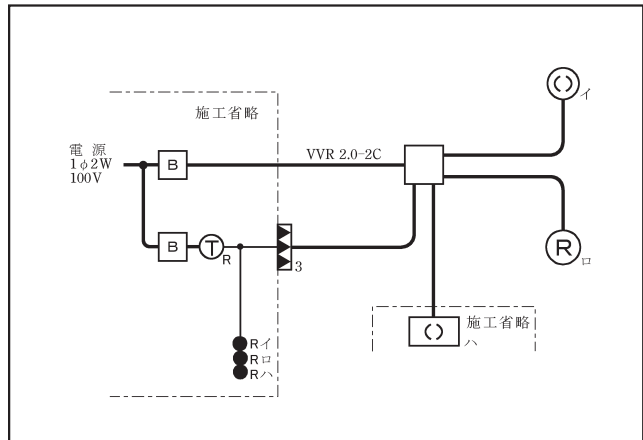

No.9

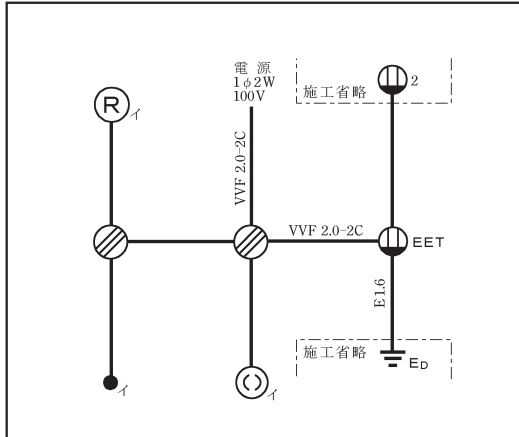

No.10

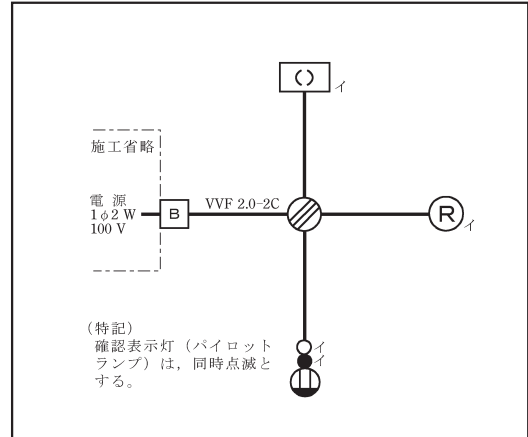

No.11

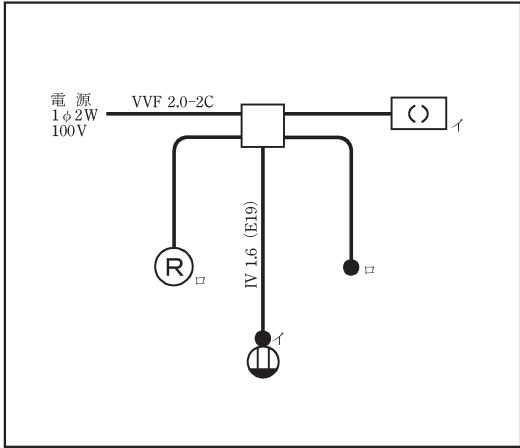

No.12

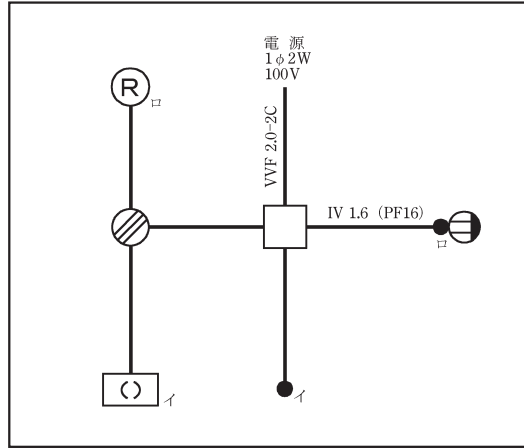

No.13

